

MULTITEL MXE200L

Mitsubishi 3C13 Euro6

Ente	Rev.	Descrizione	Data	Dis.	Contr.	Ap.AQ
MRK	0	EMISSIONE	05/02/21	F.Z.		
INGOMBRO - SCHEDA 54/1 - Rev. 0 - 15/12/00						

D68492

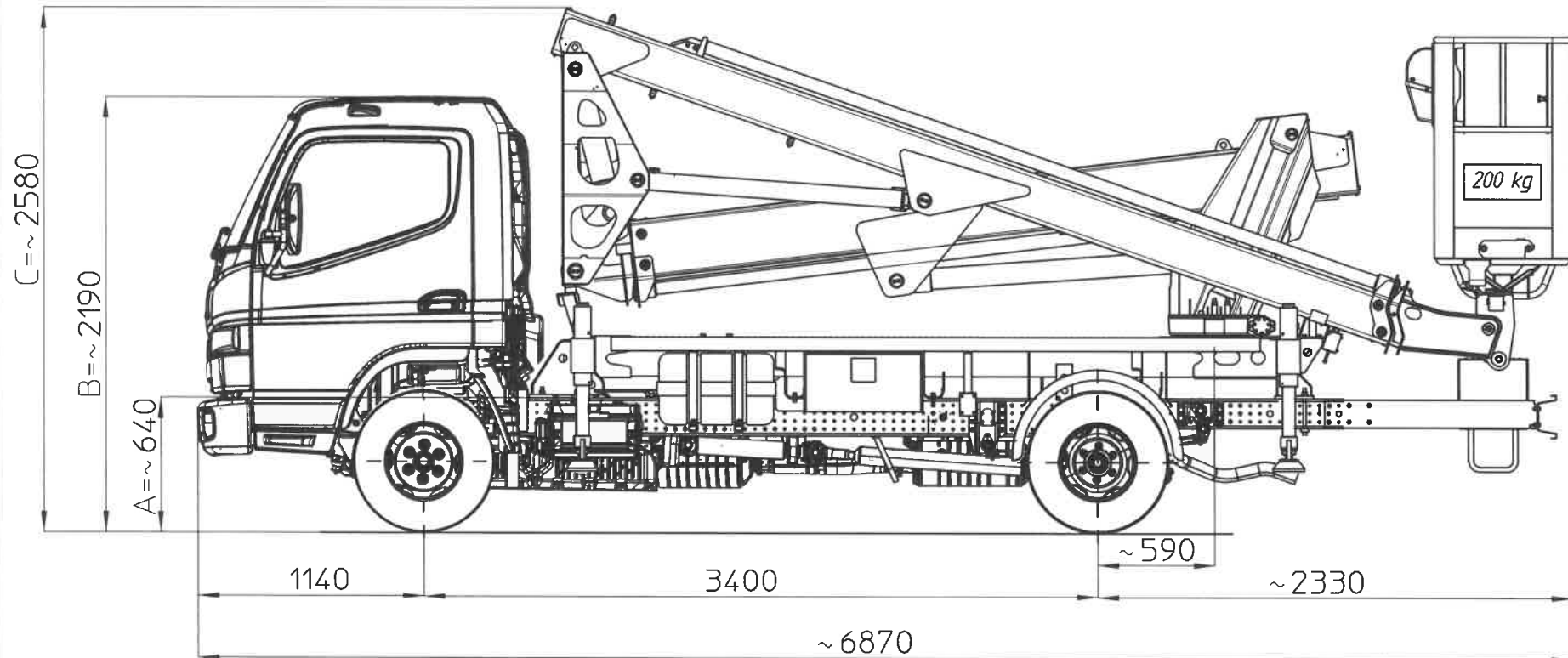

I - Le quote riportate in disegno sono indicative e possono subire variazioni. In particolare le quote A-B sono relative alle dimensioni dell'autocarro, quindi devono essere verificate sullo stesso. La quota C (altezza totale) e' subordinata alle quote A-B e non comprende eventuali parti flessibili.

F - Les cotes indiquée dans le dessin sont indicatives et peuvent subir des variations. En outre les cotes A-B sont relatives aux dimensions du porteur, donc elles doivent être vérifiées sur le porteur même. La cote C (hauteur totale) est subordonnée aux cotes A-B est indiquée hors flexibles.

E - The dimensions shown in the drawing are an indication and may undergo changes. Further the dimensions A-B are related to the truck sizes, therefore they must be verified. The dimension C (total height) is subject to A-B and does not include hoses.

D - Die Maße, die in der Zeichnung gezeigt werden, sind eine Anzeige und können Änderungen durchmachen. Die Abmessungen A-B betreffen die Fahrzeugmasse, daher sollen sie geprüft werden. Die Abmessung C (Gesamthöhe) hängt von A-B Abmessungen ab, die schlauche sind ausgeschlossen.

DIAGRAMMI DI LAVORO	TIPO DI STABILIZZAZIONE	PORTATA CESTELLO (kg)
	PIEDI IN SAGOMA	200 kg
PIEDI PARZIALI	D68023	
PIEDI ESTESI		
SOTTOPONTE		
CARICO UTILE:		
DISEGNO STABILIZZAZIONE	D68025	
AUTOCARRO	1° ASSE	2° ASSE
TARE A VUOTO:	1420 kg	530 kg
MASSIMI AMMESSE:	1900 kg	2500 kg
P.T.T.:	3500 kg	
NOTE:		

MULTITEL MXE200L

Mitsubishi 3C13 PTT=3500kg

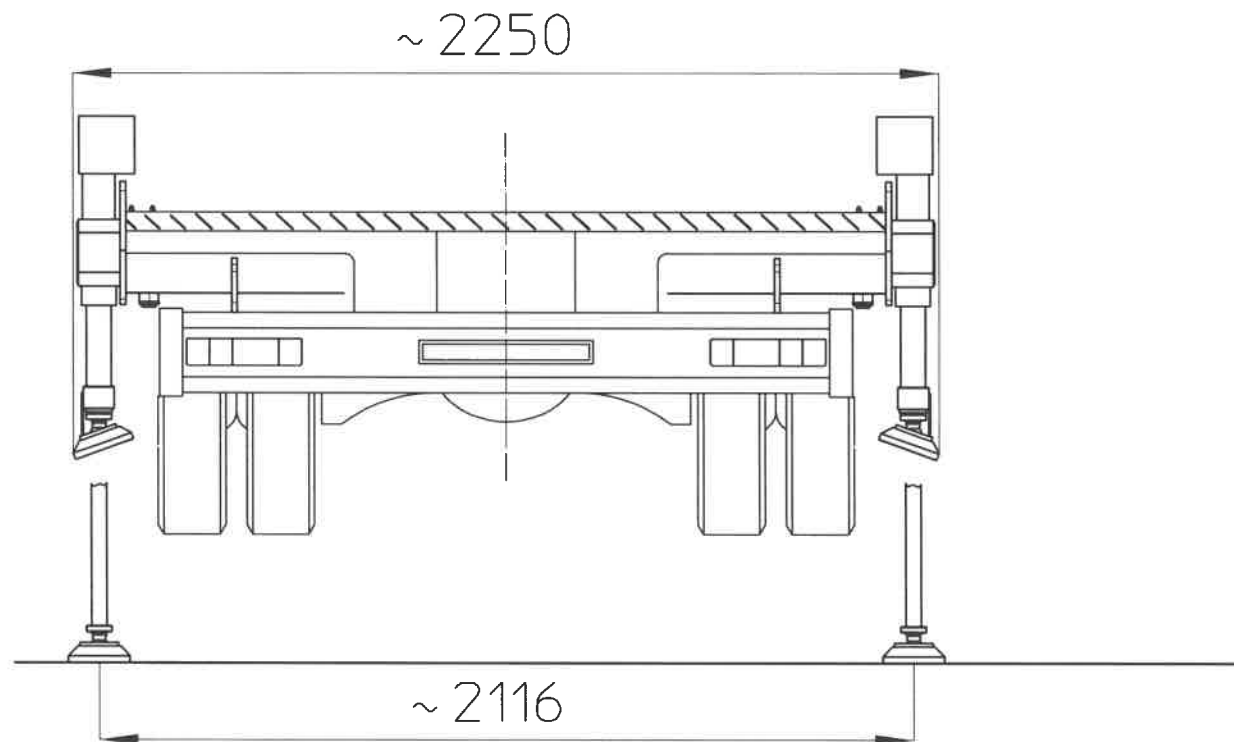

PRELIMINARY

D68025

Ente	Rev.	Descrizione	Data	Dis.	Contr.	Ap.AQ
MRK	1	EMISSIONE	19/06/20	F.Z.		
INGOMBRO - SCHEDA 54/1 - Rev. 0 - 15/12/00						

MULTITEL

MXE 200 L

Ente	Rev.	Descrizione	Data	Dis.	Contr.	Ap.AQ
MRK	0	EMISSIONE	26/06/20	F.Z.		
DIAGRAMMA - SCHEDA 54/2 - Rev. 0 - 15/12/00						

D68023

P.T.T.=3500kg
 G.V.W.=3500kg
 P.T.A.C.=3500kg
 GES. GEWICHT=3500kg

200Kg
 SBRACCIO DI LAVORO 8,90 m ±5%
 WORKING OUTREACH 8,90 m ±5%
 DEPORT DE TRAVAIL 8,90 m ±5%
 SEITLICHE REICHWEITE 8,90 m ±5%

